

Imou

Quick Start Guide

V1.0.0

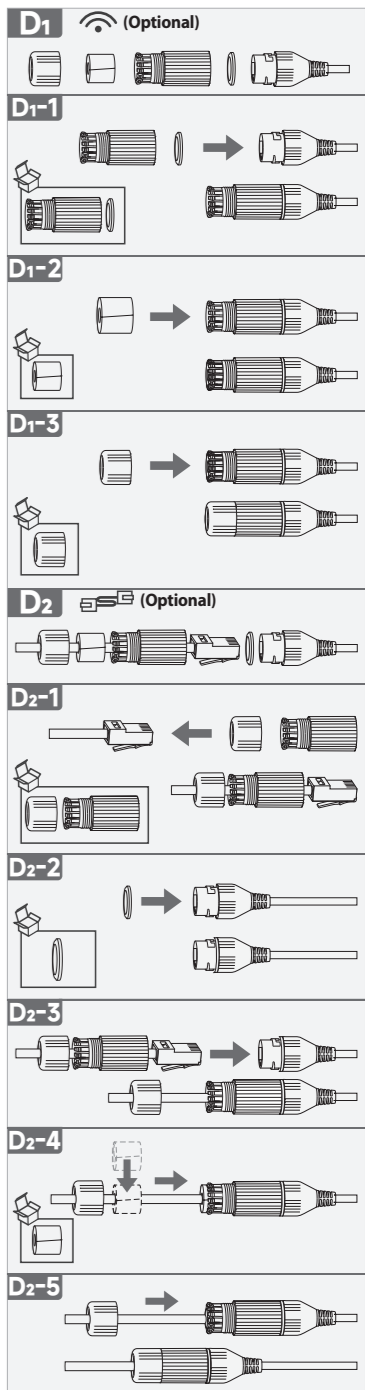
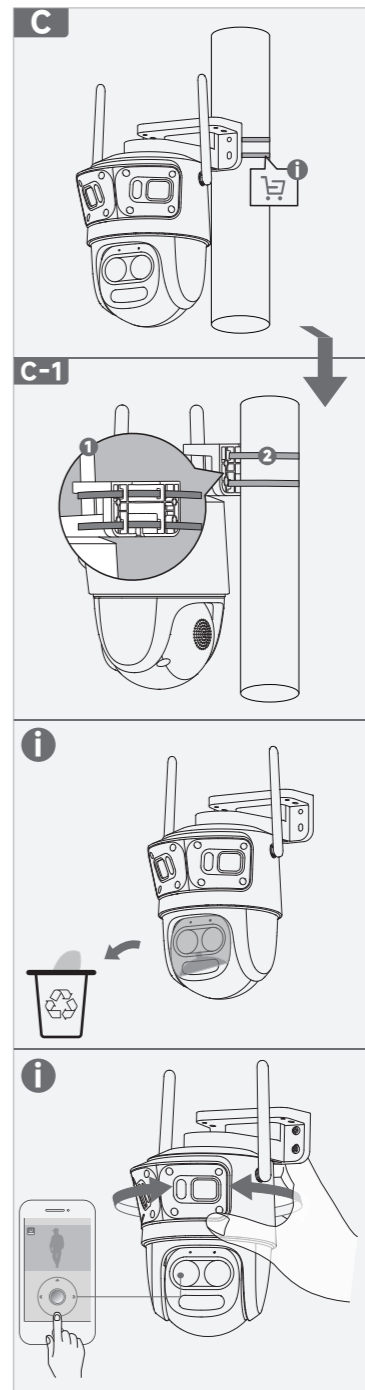
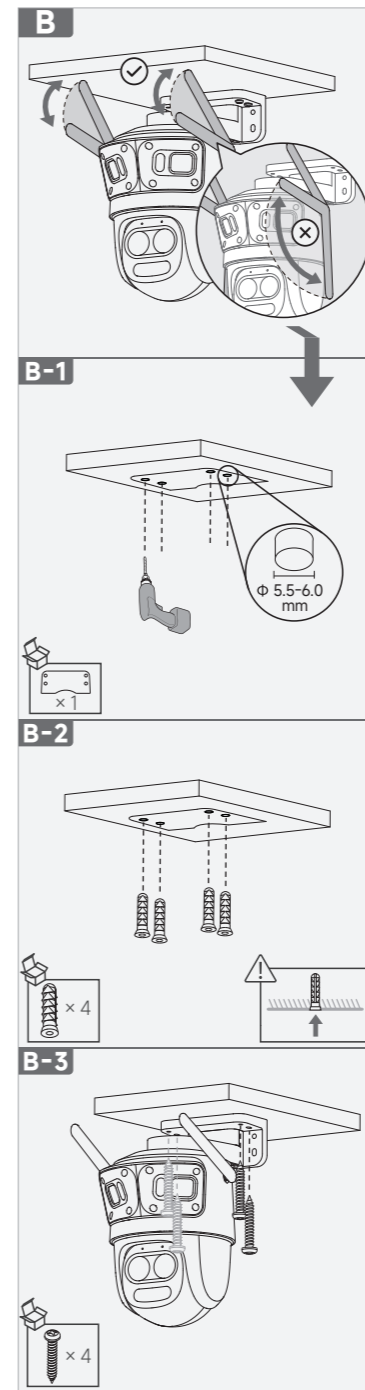
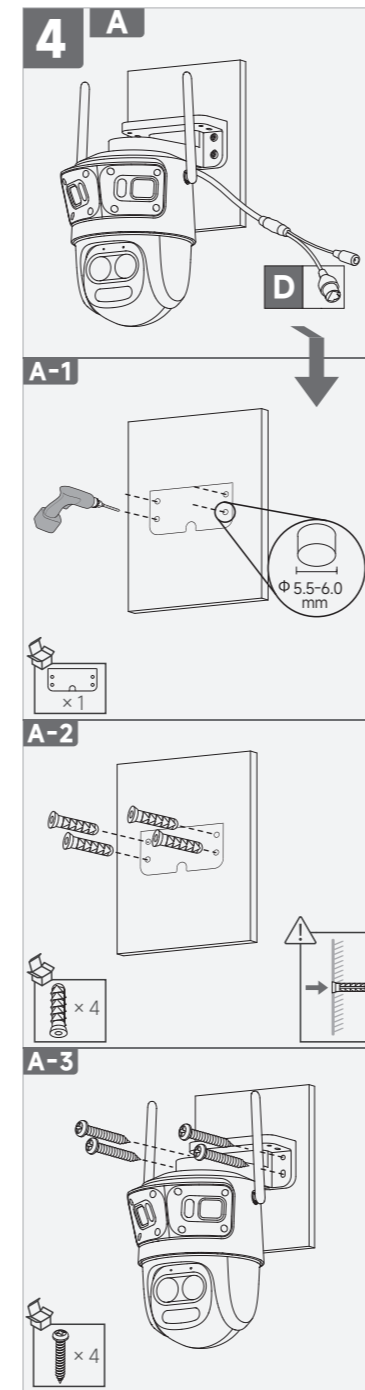
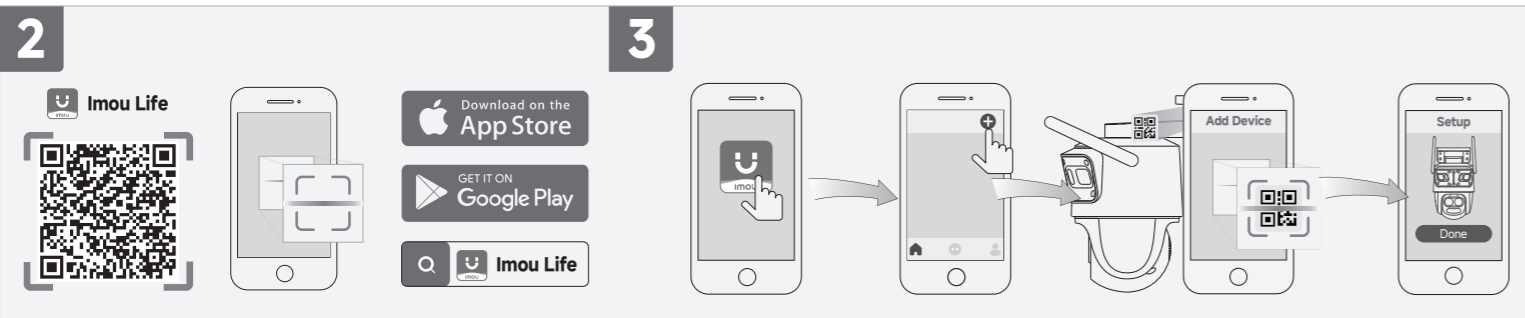
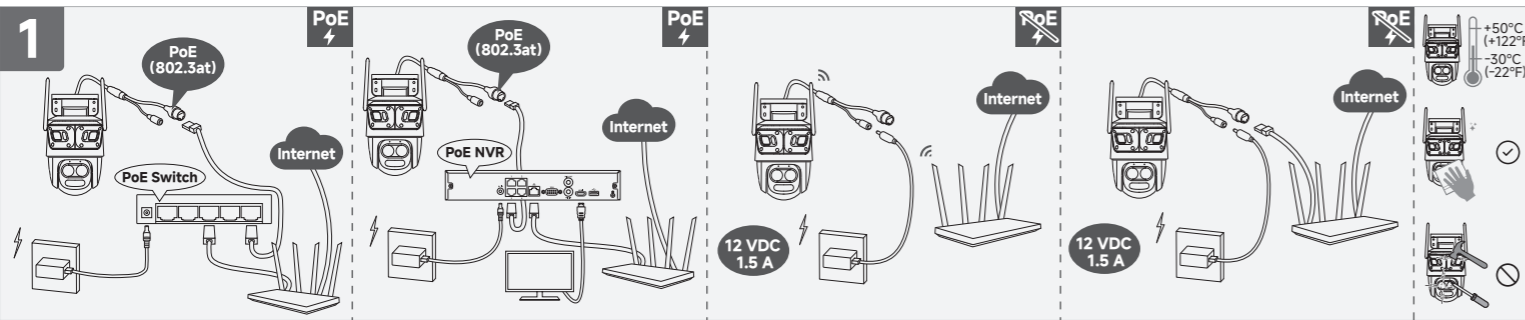
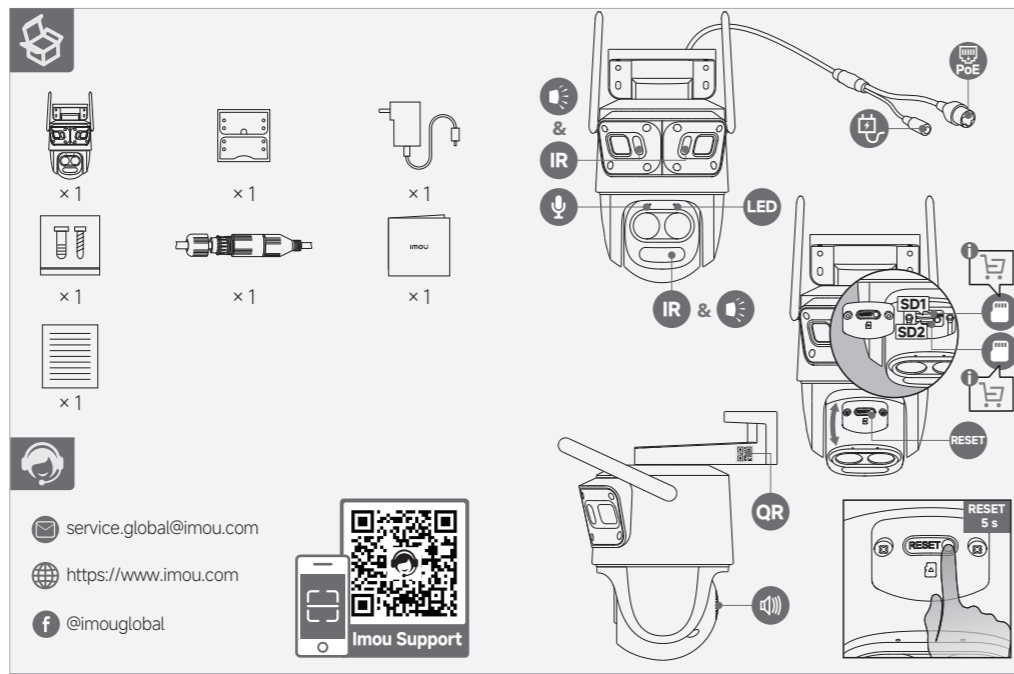
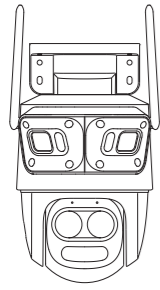

English

1 Power On the Camera

Connect the camera to a PoE device such as a switch or NVR with an Ethernet cable to transmit both power and data. Alternatively, for a non-PoE solution, adopt a separate power adapter to plug the camera in. Either wireless or wired network connection is supported in this scenario (see part 1).

2 Get the Imou Life App

Scan the QR code on part 2 or search for "Imou Life" to download and install the app. Create an account and log in.

3 Set Up the Camera

Scan the QR code on the body of the device or on the cover of this guide with the app, and then follow on-screen instructions to complete the setup (see part 3).

4 Install the Camera

Make sure the mounting surface is strong enough to hold three times the weight of the camera. For detailed installation process, please see part 4.

LED Status		Device Status
Green	Flashing	Ready to set up the device
	Solid	Working properly
Red	Flashing	Network disconnected
	Solid	Booting Device malfunction
Green & Red	Alternating	Updating firmware
Off	/	Power off LED turned off

Deutsch

1 Kamera einschalten

Zum Übertragen von Strom und Daten verbinden Sie die Kamera über ein Ethernet-Kabel mit einem PoE-Gerät, z. B. einem Switch oder einem NVR. Alternativ können Sie für eine Lösung ohne PoE einen separaten Netzadapter verwenden, um die Kamera anzuschließen. In diesem Szenario wird entweder eine kabellose oder eine kabelgebundene Netzwerkverbindung unterstützt (siehe Teil 1).

2 App Imou Life erhalten

Scannen Sie den QR-Code auf dem Gehäuse des Geräts oder auf dem Umschlag dieser Anleitung mit der App und folgen Sie dann den Anweisungen auf dem Bildschirm, um die Einrichtung abzuschließen (siehe Abschnitt 3).

3 Richten Sie die Kamera ein

Scannen Sie den QR-Code auf dem Gehäuse des Geräts oder auf dem Umschlag dieser Anleitung mit der App und folgen Sie dann den Anweisungen auf dem Bildschirm, um die Einrichtung abzuschließen (siehe Abschnitt 3).

4 Kamera installieren

Stellen Sie sicher, dass die Montagefläche stabil genug ist, um das dreifache Gewicht der Kamera zu tragen. Detaillierte Schritte zur Installation finden Sie in Abschnitt 4.

LED-Status		Gerätestatus
Grün	Blinkend	Bereit zur Einrichtung des Gerätes
	Durchgehend	Funktioniert ordnungsgemäß
Rot	Blinkend	Netzwerk getrennt
	Durchgehend	Gerät fährt hoch Gerätestörung
Grün und rot	Abwechselnd	Firmware wird aktualisiert
Aus	/	Ausgeschaltet LED ausgeschaltet

Français

1 Allumer la caméra

Connectez la caméra à un appareil PoE tel qu'un commutateur ou un NVR à l'aide d'un câble Ethernet pour transmettre à la fois l'alimentation et les données. Pour une solution non-PoE, adoptez un adaptateur d'alimentation séparé pour brancher la caméra. Dans ce cas, la connexion au réseau filaire ou sans fil est possible (voir partie 1).

2 Obtenir l'appli Imou Life

Scannez le code QR à la partie 2 ou recherchez « Imou Life » pour télécharger et installer l'application. Créez un compte et connectez-vous.

3 Configuration de la caméra

Scannez le code QR sur le boîtier de l'appareil ou sur la couverture de ce guide avec l'application, puis suivez les instructions à l'écran pour terminer la configuration (voir partie 3).

4 Installez la caméra

Assurez-vous que la surface de montage est suffisamment solide pour supporter trois fois le poids de la caméra. Pour plus de détails sur le processus d'installation, voir partie 4.

État du voyant		État de l'appareil
Vert	Clignotant	Prêt à configurer l'appareil
	Fixe	Fonctionne correctement
Rouge	Clignotant	Réseau déconnecté
	Fixe	Démarrage Défaillance de l'appareil
Vert et rouge	Alternatif	Le microprogramme est en cours de mise à jour
Éteint	/	Arrêt LED s'allume

Nederlands

1 De Camera Inschakelen

Sluit de camera met een Ethernetkabel aan op een PoE-apparaat zoals een schakelaar of NVR om zowel voeding als gegevens over te dragen. Daarnaast kunt u voor een niet-PoE-oplossing een aparte netstroomadapter gebruiken om de camera aan te sluiten. Zowel een draadloze als bekabelde netwerkverbinding wordt in dit scenario ondersteund (zie deel 1).

2 Download de Imou Life App

Scan de QR-code op deel 2 of zoek naar "Imou Life" om de app te downloaden en te installeren. Creëer een account en meld je aan.

3 De camera instellen

Scan met behulp van de app de QR-code op de behuizing van het apparaat of op de omslag van deze handleiding en volg de instructies op het scherm om de installatie te voltooien (zie deel 3).

4 De camera installeren

Controleer of het montageoppervlak sterk genoeg is om minstens drie keer het gewicht van de camera te dragen. Voor een gedetailleerd installatieproces, zie deel 4.

LED-status		Apparaatstatus
Groen	Knipperend	Apparaat is gereed voor installatie
	Continue aan	Werkt perfect
Rood	Knipperend	Netwerkverbinding verbroken
	Continue aan	Bezig met opstarten Apparaat storing
Groen & Rood	Afwisselend	Firmware bijwerken
Uit	/	Uitzetten LED uitgeschakeld

Español

1 Encienda la cámara

Conecte la cámara a un dispositivo PoE ("alimentación a través de Ethernet"), tal como a un conmutador o a un grabador NVR, mediante un cable de Ethernet para transmitir tanto datos como alimentación eléctrica. Como solución sin dispositivo PoE, encuentre un cable de alimentación para conectar la cámara. En este caso funcionará tanto con conexión alámbrica como inalámbrica (véase la parte 1).

2 Descargue la aplicación Imou Life

Escanee el código QR en el apartado 2 o busque "Imou Life" para descargar e instalar la aplicación. Cree una cuenta e inicie sesión.

3 Configure el dispositivo

Use la aplicación para escanear el código QR situado en el cuerpo del dispositivo o en la portada de esta guía y siga las instrucciones de la pantalla para completar la configuración (consulte el apartado 3).

4 Instale la cámara

Asegúrese de que la superficie de montaje sea lo suficientemente resistente para soportar tres veces el peso de la cámara. Para consultar el proceso de instalación con más detalle, consulte el apartado 4.

Estado del led		Estado del dispositivo
Verde	Parpadeo	Listo para configurar el dispositivo
	Fijo	Funciona correctamente
Rojo	Parpadeo	Red desconectada
	Fijo	Arranque Avaría del dispositivo
Verde e rojo	Alternante	Actualizando firmware
Apagado	/	Apagándose LED apagado

Português

1 Ligar a câmara

Ligue a câmara a um dispositivo PoE, como um switch ou um NVR com um cabo Ethernet para transmitir energia e dados. Em alternativa, para uma solução não-PoE, adopte um adaptador de corrente separado para ligar a câmara. Neste cenário é suportada uma ligação de rede ou sem fios (consulte a parte 1).

2 Obter a aplicação Imou Life

Leia o código QR na secção 2 ou pesquise por "Imou Life" para transferir e instalar a aplicação. Crie uma conta e inicie sessão.

3 Configurar a câmara

Utilize a aplicação para ler o código QR no corpo do dispositivo ou na capa deste guia e, depois, siga as instruções apresentadas no ecrã para concluir a configuração (consulte a secção 3).

4 Instalar a câmara

Certifique-se de que a superfície de montagem é suficientemente forte para suportar três vezes o peso da câmara. Para obter instruções detalhadas de instalação, consulte a secção 4.

Estado do LED		Estado do dispositivo
Verde	A piscar	Pronto para configurar o dispositivo
	Fixo	A funcionar corretamente
Vermelho	A piscar	Rede desligada
	Fixo	Arranque Avaria do dispositivo
Verde e vermelho	Alternado	A atualizar o firmware
Desligado	/	Encerramento LED desligado

1 If you need to reset the camera, press and hold the reset button for 5 s. The LED turns solid red when the camera is booting.

1 Um die Kamera zurückzusetzen, halten Sie die Rücksetztaste 5 Sekunden lang gedrückt. Sobald die Kamera startet, leuchtet die LED durchgehend rot.

1 Si vous avez besoin de réinitialiser la caméra, maintenez le bouton de réinitialisation enfoncé pendant 5 secondes. Le voyant passe au rouge fixe lorsque la caméra démarre.

1 Als u de camera moet resetten, dan houdt u de reset-knop 5 s ingedrukt. De LED wordt continu rood als de camera opstart.

1 Si tiene que reiniciar la cámara, mantenga pulsado el botón de reinicio durante 5 segundos. El LED se iluminará en rojo fijo cuando la cámara arranque.

1 Se for necessário reiniciar a câmara, prima sem soltar o botão de reposição durante 5 segundos. O LED fica vermelho fixo quando a câmara estiver a reiniciar.

Italiano

1 Accensione della telecamera

Collegare una telecamera ad un dispositivo PoE, ad esempio uno switch o un NVR, mediante un cavo Ethernet per trasmettere sia l'alimentazione che i dati. In alternativa, per una soluzione non PoE, utilizzare un adattatore di alimentazione separato per collegare la telecamera. In questo scenario è supportata sia la connessione di rete wireless che quella cablata (**vedere parte 1**).

2 Scaricare l'app Imou Life

Scansionare il codice QR **parte 2** o cercare "Imou Life" per scaricare e installare l'app. Creare un account e accedervi.

3 Impostazione della telecamera

Eseguire la scansione del codice QR sul corpo del dispositivo o sulla copertina di questa guida con l'app, quindi seguire le istruzioni visualizzate per completare la configurazione (**vedere parte 3**).

4 Installazione della telecamera

Verificare che la superficie di montaggio sia abbastanza solida da reggere almeno tre volte il peso della telecamera. Per le istruzioni di installazione dettagliate, **vedere parte 4**.

LED di stato	Stato del dispositivo	
Verde	Lampeggiante	Dispositivo pronto per la configurazione
	Fisso	Funzionamento corretto
Rosso	Lampeggiante	Rete disconnessa
	Avvio	
Verde e rosso	Fisso	Malfunzionamento del dispositivo
	Alternati	Aggiornamento firmware
Disattivo	/	Spegnimento LED spento

1 Se occorre ripristinare la telecamera, tenere premuto il pulsante di reset per 5 secondi finché il LED non emette una luce rossa fissa mentre la telecamera si riavvia.

עברית

1 הפעלת המצלמה

יש לחבר את המצלמה להתקן נקודת הכניסה נומת או NVR עם עכב Ethernet לשידור וגם שמעל וגם נתונים, לחלופין, פתרון שאינו נקודת כניסה, יש לאמץ מתאם חשמלי נפרד כדי לחבר את המצלמה. תרחיש זה תוקר גם בחיבור לרשת אלחוטית וגם בחיבור לרשת קווית (להלן בחלק 1).

2 קבלת האפליקציה Imou Life

סרוקת קוד QR בחלק 2 או תפש אתר היישומון "Imou Life" כדי להוריד את היישומון ולהתקין אותו. יש ליצור חשבון ולהתחבר.

3 כינון המצלמה

סרוקו את היישומון או קוד QR שעל גוף ההתקן או על העטיפה של המדריך הזה בעז את הווראות המוקרות על המסך כדי להשלים את הכינון (ראה חלק 3).

4 התקן את המצלמה

בדוקו כדי לוודא שמשטח ההרכבה חזק מספיק כדי לשאת גופים שמשקלם פי שלושה משקל המצלמה. לעיון הווראות התקנה מפורטות ראה חלק 4.

סטטוס נורית LED	סטטוס התקן
ירוק	מוכן לכינון ההתקן
	פועלת כשורה
אדום	רשת מנותקת
	מתחול
ירוק ואדום	באופן רציף
	תקלת התקן
כבוי	עדיכון קושחה
	ככה
/	הנורית כבתה

1 אם נדרש איפוס המצלמה, יש לחוץ באופן ממושך על לחצון האיפוס למשך 5 שני עד שהנורית תאיר באדום יציב בעיני האתחול המצלמה.

Eesti

1 Kaamera sisselülitamine

Ühendage kaamera Etherneti-kaabli abil PoE-seadme-ga (nt kommutaator või NVR) nii toite kui ka andmeedastuse jaoks. Muu seadme (mitte PoE) kasutamisel saate kaamera ühendada ka eraldi toiteploki-ga. Seejuures on toetatud nii juhtmevaba kui ka juhtmega võrguühendus (**vt osa 1**).

2 Rakenduse Imou Life hankimine
Rakenduse allaadimiseks ja installimiseks skannige QR-koodi **vt 2. osa** või otsige rakendust Imou Life. Looge konto ja logige sisse.

3 Kaamera algeaeadistamine

Rakendust kasutades skannige seadme korpusel või juhendi kaanel olevat QR-koodi ja järgige algeaeadistamiseks ekraanile kuvatavaid juhiseid (**vt 3. osa**).

4 Paigaldage kaamera

Veenduge, et paigalduspind oleks piisavalt tugev kaamera vähemalt kolmekordse raskuse kandmiseks. Üksikasjalikke paigaldusjuhiseid vt **4. osast**.

LED-tule olek	Seadme olek	
Roheline	Vilkvu	Seade algeaeadistuseks valmis
	Püsiv	Töötab korralikult
	Vilkvu	Võrguühendepääs puudub
Punane	Püsiv	Algaadimine
		Seadme talitlushäire
Roheline ja punane	Vahelduv	Püsivara värskendamine
Väljas	/	Väljalülitamine LED on välja lülitatud

1 Kui kaamera tuleb lähtestada, hoidke lähtestusnuppu 5 sekundit all. Kaamera käivitumise ajal põleb punane LED püsivalt.

Polски

Подłącz kamere do urządzenia PoE, przesyłając przelącznik lub NVR, za pomocą kabla Ethernet, aby przesyłać zasilanie i dane. Alternatywnie, w przypadku rozwiązania innego niż PoE, zastosuj oddzielny zasilacz, aby podłączyć kamerę. W tym scenariuszu obsługiwane jest zarówno bezprzewodowe, jak i przewodowe połączenie sieciowe (**patrz część 1**).

2 Pobieranie aplikacji Imou Life

Zeskanować kod QR znajdujący się w **2. części** lub wyszukać aplikację „Imou Life”, aby ją pobrać i zainstalować. Zaloguj konto i zalogować się.

3 Konfiguracja kamery

Zeskanować kod QR, znajdujący się na obudowie urządzenia lub na etykiecie niniejszego przewodnika za pomocą aplikacji, a następnie postępować zgodnie z instrukcjami wyświetlanymi na ekranie, aby zakończyć konfigurację (**zapoznać się z częścią 3**).

4 Montaż kamery

Upewnić się, że powierzchnia montażowa jest wystarczająco mocna, aby pomieścić trzykrotnie większą wagę niż waga kamery. Aby uzyskać szczegółowe informacje dotyczące procedury instalacji, należy zapoznać się z **częścią 4**.

Wskaźnik stanu	Stan urządzenia	
zielony	Światło migające	Gotowość do konfigurowania urządzenia
	Światło stałe	Prawidłowa praca
Czerwony	Światło migające	Rozłączono z siecią
	Światło stałe	Uruchamianie Usterka urządzenia
Zielony i czerwony	Światło naprzemiennie	Aktualizacja oprogramowania sprzętowego
Wyłączone	/	Wyłączanie Dioda LED wyłączona

1 W razie konieczności zresetowania kamery nacisnąć i przytrzymać przycisk zresetowania przez 5 s. Dioda LED zmieni kolor na czerwony, podczas gdy kamera będzie się ponownie uruchamiać.

Čeština

1 Zapnutí kamery

Pomocí ethernetového kabelu připojte kameru k zařízení PoE, jako je přepínač nebo zařízení NVR, abyste mohli přenášet jak napájení, tak data. Alternativním řešením nevyžadujícím PoE je pořídit si samostatný napájecí adaptér a připojit ho ke kamerě. V tomto scénáři je podporováno jak bezdrátové, tak kabelové síťové připojení (**viz část 1**).

2 Stáhněte si aplikaci Imou Life

Naskenujte QR kód v **části 2** nebo vyhledejte „Imou Life“ a stáhněte a nainstalujte aplikáici. Vytvořte si účet a přihlaste se.

3 Nastavení kamery

Pomocí aplikace naskenujte kód QR na těle zařízení nebo na obálce této příručky a poté podle pokynů na obrazovce dokončete nastavení (**viz část 3**).

4 Nainstalujte kameru

Zajistěte, aby byl montážní povrch dostatečně pevný, aby udržel trojnásobně hmotnosti kamery. Podrobný postup instalace **naleznete v části 4**.

Stavová LED dioda	Stav zařízení	
Zelená	Bliká	Připraveno k nastavení zařízení
	Trvale svítí	Funguje správně
	Bliká	Sít byla odpojena
Červená	Trvale svítí	Problém s pouštěním Došlo k závadě zařízení
Zelená a červená	Střídavě svítí	Aktualizace firmwaru
Vyp.	/	Vypnutí napájení LED dioda vypnuta

1 Pokud potřebujete kameru resetovat, stiskněte tlačítko Reset a podržte ho 5 s. LED dioda bude při restartování kamery svítit červeně.

Lietuvių

1 Įjunkite kamerą

Kamerą prijunkite prie tokio PoE įrenginio kaip jungiklis ar NVR, naudodami ethernet kabelį, maitinimui ir duomenims perduoti. Taip pat, jei sprendimas nėra PoE, kamerai prijungti naudokite atskirą maitinimo adapterį. Šiame scenarijuje palaikomas belaidis arba laidinis tinklo ryšys (**žr. 1 dalį**).

2 Gaukite „Imou Life“ programą
Nuskaitykite QR kodą **2 dalyje** arba ieškokite „Imou Life“, kad atsisiųstumėte ir įdiegtumėte. Sukurkite paskyrą ir prisijunkite.

2 Nustatykite kamerą

Naudodami programėlę nuskaitykite QR kodą, esantį ant įrenginio korpuso arba šio vadovo viršelyje, tada vykdykite ekrane pateiktąmas instrukcijas, kad užbaigtumėte sgranką (**žr. 3 dalį**).

4 Kameros įrengimas

Įsitikinkite, kad tvirtinimo paviršius yra pakankamai tvirtas, kad išlaikytų tris kartus didesnę už kamerą svorį. Išsamią informaciją apie įrengimo procesą **žr. 4 dalyje**.

LED būsena	Įrenginio būsena	
Žalia	Blykčioja	Parengta nustatyti įrenginį
	Šviečia	Veikia tinkamai
	Blykčioja	Tinklas atjungtas
Raudona	Šviečia	Įkraunama Įrenginys blogai veikia
Žalia ir raudona	Katalojiasi	Programinės aparatinės įrangos naujinimas
Nedega	/	LED išjungtas

1 Jei reikia iš naujo nustatyti kamerą, paspauskite ir 5 s palaikykite nuspaudė nustatymo iš naujo mygtuką. Kai kamera perkraunama, LED pradeda šviesti raudonai.

Türkçe

1 Kamerayı Açma

Hem gücü hem de veriyi aktarmak için kamerayı anahtar veya Ethernet kablulu NVR gibi bir PoE cihazına bağlayın. Alternatif olarak, PoE dışı bir çözüm için kamerayı prize takmak için ayrı bir güc adaptörü kullanın. Bu senaryoda kablosuz veya kablulu bir ağ bağlantısı desteklenir (**bkz. bölüm 1**).

2 Imou Life Uygulamasının Edinilmesi
Uygulamayı indirip yüklemek için QR kodunu **bölüm 2’de** taratın veya “Imou Life”i arayın. Bir hesap oluşturarak oturum açın.

3 Kamerayı Kurma

Cihazın güvandesindeki veya bu kilavuzun kapağındaki QR kodunu uygulayınla taratın ve ardından kurulumu tamamlama için ekrandaki talimatları izleyin (**bkz. bölüm 3**).

4 Kamera Kurulumu

Montaj yüzeyinin kameranın ağırlığını üç katını taşıyacak kadar güçlü olduğundan emin olun. Ayrıntılı kurulum süreci için lütfen **bkz. bölüm 4**.

LED Durumu	Cihaz durumu	
Yeşil	Yanıp sönmeye Sabit	Cihaz kurulumaya hazır
	Yanıp sönmeye Sabit	Önyüklemeye Başladı
Kırmızı	Dönüşümlü	Cihaz arızası
	/	Donanım yazılımı güncelleniyor
Kapalı	/	Dioda LED kapatıldı

1 Kamerayı sıfırlamanız gerekirse, sıfırlama düğmesine 5 saniye basılı tutun. Kamera açılırken LED sabit kırmızıya döner.

Slovenčina

1 Zapnite kameru

Pripojite kameru k zariadeniu s PoE, napríklad k prepínaču alebo sieťovému videorekordéru pomocou kábla Ethernet, ktorým sa prenáša napájanie aj údaje. Inou možnosťou, ak nie je k dispozícii PoE, použite samostatný napájací adaptér, do ktorého zapojíte kameru. Pri tomto scenári je podporované aj bezdrôtové aj kábelové pripojenie k sieti (**pozrite časť 1**).

2 Ziskanie aplikácie Imou Life

Naskenujte QR kód v **časti 2** alebo vyhľadajte „Imou Life“ a stiahnite a nainštalujte aplikáciu. Vytvorte si účet a prihláste sa.

3 Nastavenie kamery

Pomocou aplikácie naskenujte kód QR na tele zariadenia alebo na obale tejto príručky a potom postupujte podľa pokynov na obrazovke a dokončíte nastavenie (**pozrite si časť 3**).

4 Inštalácia kamery

Skontrolujte, či je montážny povrch dostatočne pevný na to, aby udržal trojnásobnú hmotnosť kamery. Podrobný postup montáže uvádza **časť 4**.

Stav LED	Stav zariadenia	
Zelená	Blikanie	Pripravené na nastavenie zariadenie
	Neprerušovane	Funguje správne
	Blikanie	Sieť odpojená
Červená	Neprerušovane	Spúšťanie Zlyhanie zariadenia
Zelená a červená	Striedanie	Aktualizácia firmvéru
Vypnuté	/	Vypnuté LED je vypnuté

1 Ak potrebujete obnoviť nastavenia kamery, stlačte a podržte tlačidlo na obnovenie nastavenia na 5 s. Pri spúšťaní kamery bude indikátor LED svietiť neprerušovane načerveno.

Ελληνικά

1 Ενεργοποίηση της κάμερας

Συνδέστε την κάμερα σε μια συσκευή PoE, όπως είναι μεταγωγείο ή ένα NVR, με ένα καλώδιο Ethernet για τη μεταδόση τροφοδοσίας και δεδομένων. Εναλλακτικά, για μια λύση που δεν είναι PoE, χρησιμοποιήστε ξεχωριστό τροφοδοτικό για να συνδέσετε την κάμερα. Σε αυτό το σενάριο υποστηρίζεται είτε ασύρματη είτε ενσύρματη σύνδεση δικτύου (**βλ. μέρος 1**).

2 Αποκτήστε την εφαρμογή Imou Life
Σκάνуйте QR κωδά **na část 2** ή αναζητήστε το «Imou Life» για λήψη και εγκατάσταση της εφαρμογής. Δημιουργήστε έναν λογαριασμό και συνδεθείτε.

3 Ρύθμιση της κάμερας

Σκάνуйте τον κωδικό QR στο σώμα της συσκευής ή στο εξώφυλλο αυτού του οδηγού με την εφαρμογή και, στη συνέχεια, ακολουθήστε τις οδηγίες επί της οθόνης για να ολοκληρώσετε τη ρύθμιση (**βλ. μέρος 3**).

4 Εγκατάσταση της κάμερας

Βεβαιωθείτε ότι η επιφάνεια στήριξης είναι αρκετά ισχυρή ώστε να κρατήσει τρεις φορές το βάρος της κάμερας. Για τη λεπτομερή διαδικασία εγκατάστασης, **βλ. μέρος 4**.

Κατάσταση LED	Κατάσταση συσκευής	
Πράσινο	Αναβοβλίνει	Ετοιμότητα για ρύθμιση της συσκευής
	Συμπαγές	Κανονική λειτουργία
	Αναβοβλίνει	Δίκτυο αποσυνδεδεμένο
Κόκκινο	Συμπαγές	Εκκίνηση Δυσλειτουργία συσκευής
Πράσινο και κόκκινο	Εναλλασσόμενο	Ενημέρωση υλικολογισμικού
Απενεργοποιημένη	/	Απενεργοποίηση LED απενεργοποιημένο

1 Σε περίπτωση που χρειάζεται να επαναφέρετε την κάμερα, πατήστε παρατεταμένα το κουμπί επαναφοράς για 5 δευτερόλεπτα. Η λύση LED γίνει σταθερό κόκκινη κατά την εκκίνηση της κάμερας.

Svenska

1 Slå på kameran

Använd en Ethernet-kabel för att ansluta kameran till en PoE-enhet såsom en switch eller NVR och på så sätt överföra både ström och data. För en lösning utan PoE kan du använda en separat strömadapter för att strömföra kameran. I det här scenariot stöds både trådlösa ok trådade nätverksanslutningar (**se del 1**).

2 Skaffa Imou Life-appen

Skanna QR-koden **på del 2** eller sök efter "Imou Life" för att ladda ner och installera appen. Skapa ett konto och logga in.

3 Konfigurera kameran

Skanna QR-koden på enheten eller på guidens överdel med appen och följ anvisningarna på skärmen för att slutföra konfigureringen (**se del 3**).

4 Montering av kameran

Säkerställ att monteringsytan är tillräckligt hållfast för att hålla tre gånger kamerans vikt. **Se del 4** för detaljerat installationsförfarande.

Lysdiodens status	Enhetsens status	
Grön	Blinkar	Redo att konfigurera enheten
	Fast sken	Fungerar korrekt
	Blinkar	Nätverk fränkopplat
Röd	Fast sken	Startar Enhetsfel
Grön och röd	Växlar	Uppdaterar firmware
Släckt	/	Avstängd
	/	Lysdiod släckt
Kapalı	/	LED-kontrollampe slukket

1 Om du behöver återställa kameran håller du återställningsknappen intryckt i 5 sekunder. Lysdioden lyser med fast rött sken när kameran startar upp.

Srpski

1 Uključite napajanje kamere

Povežite kameru sa Poe uređajem, kao što je prekidač ili NVR, pomoću Ethernet kabla za prenos napajanja i podataka. Alternativno, ako kamera ne podržava Poe tehnologiju, moguće je povezati je sa zasebnim adapterom za napajanje. U ovom slučaju je podržana i bežična i žičana mrežna veza (**vidi 1.deo**).

2 Nabavite aplikaciju Imou Life

Skenirajte QR kod u **2. delu** ili potražite „Imou Life“, pa preuzmite i instalirajte aplikaciju. Otvorite nalog i prijavite se.

3 Podesite kameru

Pomoću aplikacije skenirajte QR kod na kućištu uređaja ili na naslovnoj stranici ovog vodiča, a zatim pratite uputstva na ekranu kako biste dovršili podešavanje (**pogledajte 3. deo**).

4 Postavite kameru

Površina na koju se montira treba da bude dovoljno jaka da nosi težinu tri puta veću od težine kamere. Detalje o postupku postavljanja potražite u **4. delu**.

Status LED lampice	Status uređaja	
Zelena	Treptanje	Uređaj je spreman za konfigurisanje
	Bez prekida	Pravilan rad
	Treptanje	Ne postoji veza sa mrežom
Crvena	Bez prekida	Podizanje sistema
		Uređaj je neispravan
Zelena i crvena	Naizmenično	Ažuriranje firmvera
Isključeno	/	Isključivanje LED lampica je isključena

1 Ako treba da resetujete kameru, pritisnite dugme za resetovanje i držite ga 5 sekundi. LED lampica svetli crveno bez prekida kad se kamera ponovo pokreće.

Български

1 Включете камерата

Свържете камерата към PoE устройство като преклоачвател или NVR с Ethernet кабел, за да предавате както мощност, така и данни. Като алтернатива, за решение без PoE, използвайте отделен адаптер на захранването, за да включите камерата. В този сценарий се поддържа безжична или кабелна мрежова връзка (**вижте част 1**).

2 Изгледете приложението Imou Life
Сканирайте QR кода **на част 2** или потърсете „Imou Life“, за да изгледате и инсталирате приложението. Създайте акаунт и влезте в него.

3 Настройване на камерата

Сканирайте QR кода, посочен на корпуса на устройството или на корицата на настоящите наръчествия за приложението и след това следвайте инструкциите на екрана, за да завършите настройката (**вижте част 3**).

4 Инсталиране на камерата

Уверете се, че монтажната повърхност е достатъчно здрава, за да издържи три пъти теглото на камерата. За подробности относно процеса на инсталиране вижте **вижте част 4**.

Светлинен индикатор за състояние	Състояние на устройството	
Зелен	С примигване	Готовност за настройка на устройството
	Плътно	Работи изправно
	С примигване	Изключена мрежа
Червено	Плътно	Стартиране Неизправност в устройството
Зелено и червено	Променящо се	Актуализиране на фърмуера
Изкл	/	Изключване Изключен светлинен индикатор

1 Ако е необходимо да нулирате камерата, натиснете и задържете бутона за нулиране за 5 секунди. Светлинният индикатор светва в пълен червен цвят при зареждане на камерата.

Dansk

1 Tænd kameraet

Slut kameraet til en PoE-enhed som fx en switch eller NVR via et Ethernet-kabel til overførsel af både strøm og data. Alternativt kan du, hvis du ønsker en ikke-PoE-løsning, anvende en separat strømforsyning ved tilslutning af kameraet. Ved dette scenarie understøttes både trådløs og kabelforbundet netværksforbindelse (**se afsnit 1**).

2 Hent appen Imou Life

Scan QR-koden **se afsnit 2**, eller søg efter "Imou Life" for at downloade og installere appen. Opret en konto, og log ind.