

hombli

Pan & Tilt Cam 4K Manual



hombli



Thanks for your purchase!

We know you feel safer already with our camera in your hands and that feeling will get better once it is in place. It will give you full control of what you monitor and the confidence that your house is protected. You can easily adjust the camera to your situation or let it automatically track motion on its own. You can rest easy with this camera hanging around.

Need some extra help? Go to our support page online: support.hombli.com

Félicitations pour votre achat!

Nous savons que vous vous sentez déjà plus en sécurité avec notre caméra entre les mains et que ce sentiment s'accroîtra une fois qu'elle sera en place. Elle vous permettra de contrôler totalement ce que vous surveillez et vous donnera l'assurance que votre maison est protégée. Vous pouvez facilement adapter la caméra à votre situation ou la laisser suivre automatiquement les mouvements. Vous pouvez dormir sur vos deux oreilles avec cette caméra. Besoin d'aide supplémentaire? Accédez à notre page d'assistance en ligne: support.hombli.com

Herzlichen Glückwunsch zu Ihrem Kauf!

Wir wissen, dass Sie sich bereits sicherer fühlen, wenn Sie unsere Kamera in den Händen halten, und dieses Gefühl wird sich noch verstärken, sobald sie installiert ist. Sie geben Ihnen die volle Kontrolle über das, was Sie überwachen, und die Gewissheit, dass Ihr Haus geschützt ist. Sie können die Kamera ganz einfach an Ihre Situation anpassen oder sie automatisch Bewegungen verfolgen lassen. Mit dieser Kamera können Sie beruhigt sein. Sie zusätzliche Hilfe? Gehen Sie online zu unserer Support-Seite: support.hombli.com

¡Gracias por elegir Hombli!

Sabemos que ya se siente más seguro con nuestra cámara en las manos y esa sensación mejorará una vez que esté instalada. Le dará un control total de lo que vigila y la confianza de que su casa está protegida. Puede ajustar fácilmente la cámara a su situación o dejar que rastree automáticamente el movimiento por sí sola. Puede estar tranquilo con esta cámara a su lado. ¿Necesita ayuda adicional? Vaya a nuestra página de soporte en línea: support.hombli.com

Grazie di aver scelto Hombli!

Sappiamo che vi sentite già più sicuri con la nostra telecamera in mano e che questa sensazione migliorerà una volta installata. Avrete il pieno controllo di ciò che monitorate e la certezza che la vostra casa è protetta. È possibile regolare facilmente la telecamera in base alla situazione o lasciare che segua automaticamente il movimento da sola. Con questa telecamera in giro potete stare tranquilli. Ha bisogno di ulteriore aiuto? Vai alla nostra pagina di supporto online: support.hombli.com

Gefeliciteerd met je aankoop!

We weten dat je je al veiliger voelt met onze camera in je handen en dat gevoel wordt alleen maar beter als hij eenmaal is geïnstalleerd. Het geeft je volledige controle over wat je bewaakt en het vertrouwen dat je huis beschermd is. Je kunt de camera eenvoudig aanpassen aan jouw situatie of hem zelf automatisch bewegingen laten opsporen. Je kunt gerust zijn met deze camera in de buurt. Extra hulp nodig? Ga naar onze ondersteuningspagina online: support.hombli.com

Support page: support.hombli.com



Content

1. Connect the Hombli Pan & Tilt Cam to the Hombli app
2. Installation
3. Connect to Google and Alexa **optional**
4. Local and cloud storage **optional**
5. Maintenance
6. Troubleshooting
7. Warnings and safety instructions
8. EU Declaration of Conformity

Contenu

1. Connectez la Hombli Pan & Tilt Cam à l'application Hombli
2. Installation
3. Connectez-vous à Google et Alexa **facultatif**
4. Stockage local et cloud **facultatif**
5. Entretien
6. Dépannage
7. Avertissements et consignes de sécurité
8. Déclaration UE de conformité

Inhalt

1. Verbinden Sie die Hombli Pan & Tilt Cam mit der Hombli App
2. Installation
3. Verbinden Sie sich mit Google und Alexa **optional**
4. Lokaler und Cloud-Speicher **optional**
5. Wartung
6. Fehlerbehebung
7. Warnhinweise und Sicherheitshinweise
8. EU-Konformitätsklärung

Contenido

1. Conecte la Hombli Pan & Tilt Cam a la aplicación Hombli
2. Instalación
3. Conéctate a Google y Alexa **opcional**
4. Almacenamiento local y en la nube **opcional**
5. Mantenimiento
6. Solución de problemas
7. Advertencias e instrucciones de seguridad
8. Declaración de conformidad de la UE

Contenuto

1. Collegare Hombli Pan & Tilt Cam all'app Hombli
2. Installazione
3. Connetti a Google e Alexa **opzionale**
4. Archiviazione locale e cloud **opzionale**
5. Manutenzione
6. Risoluzione dei problemi
7. Avvertenze e istruzioni di sicurezza
8. Dichiarazione di conformità UE

Inhoud

1. Verbind de Hombli Pan & Tilt Cam met de Hombli app
2. Installatie
3. Verbinden met Google en Alexa **optioneel**
4. Lokale en cloudopslag **optioneel**
5. Onderhoud
6. Probleemoplossing
7. Waarschuwingen en veiligheidsinstructies
8. EU conformiteitsverklaring

What's in the box?

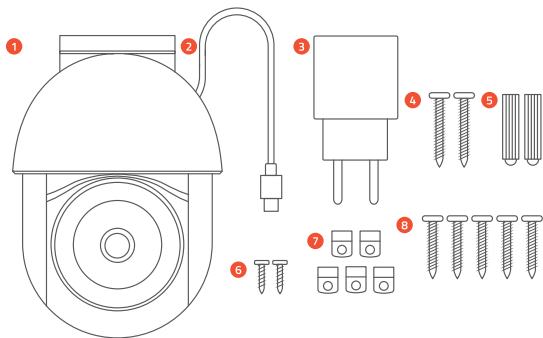

1. Hombli Pan & Tilt Cam

2. Mount

3. USB type C adapter (5V 1A)

4. 2x Regular screws

5. 2x Wall plug

6. 2x Small screws

7. 5x Cable clips

8. 5x Screw

1. Connect the Hombli Pan & Tilt Cam to the Hombli app

If this is your first time installing a Hombli product, please follow all steps below to set up your Pan & Tilt Cam. Are you already familiar with Hombli? Then continue to step 1.4.

Connectez la Hombli Pan & Tilt Cam à l'application Hombli

Si c'est la première fois que vous installez un produit Hombli, veuillez suivre toutes les étapes ci-dessous pour configurer votre Pan & Tilt Cam. Vous connaissez déjà le système Hombli ? Alors passez à l'étape 1.4.

Verbinden Sie Hombli Pan & Tilt Cam mit der Hombli App

Falls Sie zum ersten Mal ein Hombli-Produkt installieren, befolgen Sie bitte alle nachstehenden Schritte, um Ihren Pan & Tilt Cam einzurichten. Kennen Sie Hombli bereits? Fahren Sie dann mit Schritt 1.4.

Conecte la Hombli Pan & Tilt Cam a la aplicación Hombli.

Si es la primera vez que instala un producto Hombli, siga todos los pasos a continuación para configurar su Pan & Tilt Cam. ¿Ya tiene familiaridad con Hombli? Entonces, continúe directamente con el paso 1.4.

Collegare Hombli Pan & Tilt Cam all'app Hombli

Se è la prima volta che installi un prodotto Hombli, seguir tutti i passaggi a continuazione per configurare il tuo Pan & Tilt Cam. Conosci già Hombli? Vai direttamente al passaggio 1.4.

Verbind de Hombli Pan & Tilt Cam met de Hombli app

Als dit de eerste keer is dat je een Hombli product installeert, volg dan alle onderstaande stappen om je Pan & Tilt Cam in te stellen. Ben je al bekend met Hombli? Ga dan door naar stap 1.4.

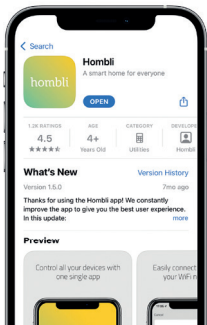

1.1 Download the Hombli App

*Télécharger l'application Hombli / Laden Sie die Hombli App
herunter / Descargue la app Hombli / Scarica l'app Hombli /
Download de Hombli app*



1.2 Create an account and log in

*Créer un compte et se connecter / Erstellen Sie ein Konto und
melden Sie sich an / Cree una cuenta y inicie la sesión / Crea un
account e effettua il log in / Maak een account aan en log in*

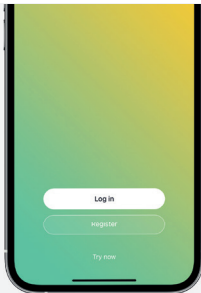

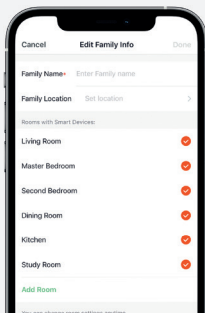

1.3 Create a family

Cr er une famille / Erstellen Sie eine Familie / Cree un hogar / Crea una familia / Creer een familie

1.4 Add a new product

Ajouter un nouveau produit / Fügen Sie ein neues Produkt hinzu / A adir un nuevo producto / Aggiung un nuovo prodotto / Voeg een nieuw product toe

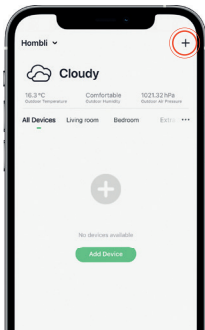

1.5 Select the Pan & Tilt Cam from the Cameras category.

Sélectionner la Pan & Tilt Cam dans la catégorie Caméras / Wählen Sie die Pan & Tilt Cam in der Kategorie „Kameras“ / Seleziona Pan & Tilt Cam (videoportera) in la categoria “Cámaras” / Seleziona Pan & Tilt Cam dalla categoria “telecamere” / Selecteer de Pan & Tilt Cam in de categorie Camera’s.

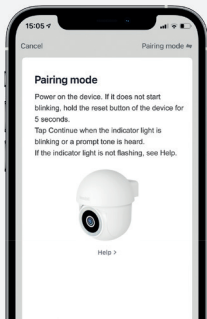
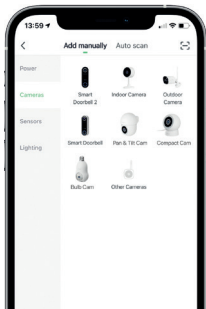

1.6 Plug the camera into the power socket. After 10 sec, a white light begins flashing (if not, press and hold the reset button for 5 sec).

Branchez l'appareil sur la prise de courant à l'aide de l'adaptateur. Après 10 secondes, une lumière blanche commence à clignoter (si ce n'est pas le cas, appuyez sur le bouton de réinitialisation et maintenez-le enfoncé pendant 5 secondes) / Stecken Sie die Kamera mithilfe des Adapters in die Steckdose. Nach 10 Sekunden beginnt ein weißes Licht zu blinken (falls nicht, drücken und halten Sie die Reset-Taste für 5 Sekunden) / Conecte la cámara a la toma de corriente utilizando el adaptador. Después de 10 segundos, una luz blanca comienza a parpadear (si no es así, mantenga pulsado el botón de reinicio durante 5 segundos) / Collegare la fotocamera alla presa di corrente utilizzando l'adattatore. Dopo 10 secondi, una luce bianca inizia a lampeggiare (in caso contrario, tenere premuto il pulsante di reset per 5 secondi) / Steek de stekker van de camera in het stopcontact met behulp van de adapter. Na 10 sec begint er een wit lampje te knipperen (als dit niet het geval is, houdt u de resetknop 5 sec ingedrukt).

1.7 Select the correct Wi-Fi network and enter the password.

Sélectionner le bon réseau Wi-Fi et saisir le mot de passe. / Wählen Sie das gewünschte WLAN-Netzwerk und geben Sie das Passwort ein. / Seleziona la red Wi-Fi correcta e introduce la contraseña. / Seleziona la rete Wi-Fi corretta e inserisci la password. / Selecteer het juiste Wi-Fi netwerk en voer het wachtwoord in.

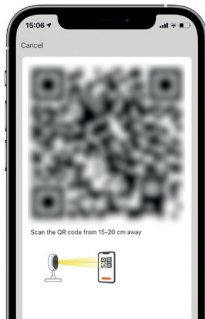
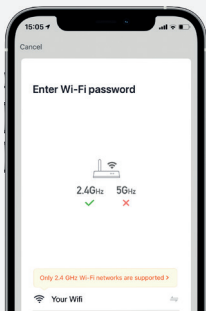

1.8 Scan the QR code that is shown on your phone with the camera of the Pan & Tilt Cam.

Un QR-code s'affiche sur l'écran de votre téléphone. Scanner ce code en pointant la caméra de la Pan & Tilt Cam sur l'écran du téléphone. / Scannen Sie den QR-Code, der auf Ihrem Smartphone erscheint, mit der Kamera der Pan & Tilt Cam. / Escanee el código QR que aparece en la pantalla de su móvil con la cámara de tu Pan & Tilt Cam. / Scansiona il codice QR che appare sul tuo telefono con la telecamera del tuo Pan & Tilt Cam. / Op het scherm van je telefoon wordt een QR-code getoond. Scan deze code daar de camera van de Pan & Tilt Cam op het telefoonscherm te richten.

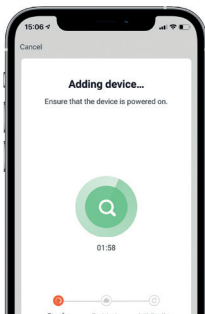

1.10 Continue to the next screen and wait until the camera is paired.

Passez à l'écran suivant et attendez que l'appareil photo soit apparié. / Fahren Sie mit dem nächsten Bildschirm fort und warten Sie, bis die Kamera gekoppelt ist. / Continúe con la siguiente pantalla y espere hasta que la cámara esté emparejada. / Passare alla schermata successiva e attendere che la fotocamera venga accoppiata. / Ga door naar het volgende scherm en wacht tot de camera is gekoppeld.

1.9 The Pan & Tilt Cam plays a sound if you successfully scanned the QR code. It will now connect to your Wi-Fi network.

Le QR-code a été scannée avec succès lorsque vous entendez un son provenant de la Pan & Tilt Cam. L'appareil va maintenant se connecter au réseau Wi-Fi. / Die Pan & Tilt Cam spielt einen Ton ab, wenn der QR-Code erfolgreich gescannt wurde. Sie verbindet sich nun mit Ihrem WLAN-Netzwerk. / Si ha escaneado correctamente el código QR, el Pan & Tilt Cam emitirá un sonido y se conectará a la red Wi-Fi. / Se hai scansionato correttamente il codice QR, il Pan & Tilt Cam emetterà un segnale acustico. Si conterà poi alla rete Wi-Fi. / De QR-code is succesvol gescand wanneer je een geluid uit de Pan & Tilt Cam hoort komen. Het apparaat zal nu verbinding maken met het Wi-Fi netwerk.

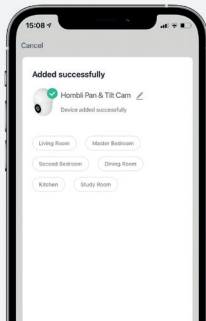

Learn how to use the camera in the Hombl app and discover many special functions like night vision, motion detection, and smart scenarios at support.hombl.com

Apprenez à utiliser la caméra dans l'application Hombl et découvrez de nombreuses fonctions spéciales telles que la vision nocturne, la détection de mouvement et les scénarios intelligents sur support.hombl.com

Erfahren Sie, wie Sie die Kamera in der Hombl App verwenden und entdecken Sie viele spezielle Funktionen wie Nachtsicht, Bewegungserkennung und intelligente Szenarien unter support.hombl.com

Aprende a utilizar la cámara en la aplicación Hombl y descubre muchas funciones especiales como la visión nocturna, la detección de movimiento y los escenarios inteligentes en support.hombl.com

Scopri come utilizzare la fotocamera nell'app Hombl e scopri molte funzioni speciali come la visione notturna, il rilevamento del movimento e gli scenari intelligenti in support.hombl.com

Leer hoe je de camera gebruikt in de Hombl app en ontdek vele speciale functies zoals nachtsicht, bewegingsdetectie en slimme scenario's op support.hombl.com

Support page: support.hombl.com



2. Installation

Before you start: Carefully read the installation instructions & be aware of the local privacy rules and regulations; place the camera accordingly.

Installation

Avant de commencer : Lisez attentivement les instructions d'installation et tenez compte des règles et réglementations locales en matière de protection de la vie privée ; placez la caméra en conséquence.

Installation

Bevor Sie beginnen: Lesen Sie die Installationsanleitung sorgfältig durch und beachten Sie die örtlichen Datenschutzbestimmungen; platzieren Sie die Kamera entsprechend

Instalación

Antes de empezar: Lea atentamente las instrucciones de instalación y tenga en cuenta las normas y reglamentos locales sobre privacidad; coloque la cámara en consecuencia.

Installazione

Prima di iniziare: Leggere attentamente le istruzioni per l'installazione e tenere conto delle norme e dei regolamenti locali in materia di privacy; posizionare la telecamera di conseguenza.

Instalatie

Voorafst je begint: Lees de installatie-instructies zorgvuldig door & wees je bewust van de lokale privacy-regels en voorschriften; plaats de camera dienovereenkomstig

2.1 Check if the location is in range of your wifi network. You can do this by going to the camera in the Hombli app and check if you have a live feed and can fully control the camera.

Vérifiez que l'emplacement est à portée de votre réseau wifi. Vous pouvez le faire en allant sur la caméra dans l'application Hombli et en vérifiant si vous avez un flux en direct et si vous pouvez contrôler entièrement la caméra. / Prüfen Sie, ob sich der Standort in Reichweite ihres WLAN-Netzwerks befindet. Sie können dies tun, indem Sie die Kamera in der Hombli App aufrufen und prüfen, ob Sie einen Live-Feed haben und die Kamera vollständig steuern können. / Compruebo si la ubicación está dentro del alcance de tu red wifi. Para ello, ve a la cámara en la aplicación Hombli y compruebo si tienes señal en directo y si puedes controlar la cámara por completo. / Verificare se la posizione è nel raggio d'azione della rete wifi. È possibile farlo accedendo alla telecamera nell'app Hombli e verificando se si dispone di un feed live e se è possibile controllare completamente la telecamera. / Controleer of de locatie binnen het bereik van je wifi-netwerk is. Je kunt dit doen door naar de camera te gaan in de Hombli app en te controleren of je een live feed hebt en de camera volledig kunt bedienen.

2.2 Make sure that the mount is detached from the camera.

Assurez-vous que la monture est détachée de l'appareil photo. / Vergewissern Sie sich, dass die Halterung von der Kamera abgenommen ist. / Assicurarsi che il supporto sia staccato dalla fotocamera. / Zorg ervoor dat de houder is losgemaakt van de camera.

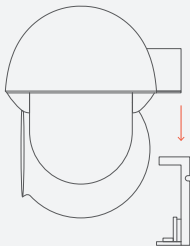

2.3 Choose a mounting spot and check if the mount fits flush with the surfaces (wall and ceiling).

Choisissez un emplacement de montage et vérifiez que le support s'ajuste bien aux surfaces (mur et plafond). / Wählen Sie einen Montageort und prüfen Sie, ob die Halterung bündig mit den Oberflächen (Wand und Decke) abschließt. / Elige un lugar de montaje y compruebo si el soporte se ajusta a ras de las superficies (pared y techo). / Scegliere un punto di montaggio e verificare che il supporto sia a filo con le superfici (parete e soffitto). / Kies een montageplek en controleer of de bevestiging vlak aansluit op de oppervlakken (muur en plafond).

2.4 Mark the middle of the screw holes in the back plate.

Marquez le milieu des trous de vis dans la plaque arrière. / Markieren Sie die Mitte der Schraubenlöcher in der Rückwand. / Marque el centro de los orificios de los tornillos en la placa posterior. / Segnare il centro dei fori per le viti nella piastra posteriore. / Markeer het midden van de schroefgaten in de achterplaat.

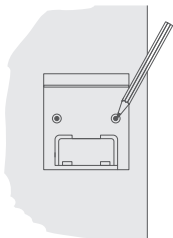

2.5 Drill 2 holes with a diameter of 7mm and a depth of 26mm at the marked spots and insert the wall plugs.

Percez 2 trous d'un diamètre de 7 mm et d'une profondeur de 26 mm aux endroits marqués et insérez les chevilles. / Bohren Sie 2 Löcher mit einem Durchmesser von 7 mm und einer Tiefe von 26 mm an den markierten Stellen und setzen Sie die Dübel ein. / Taladre 2 orificios de 7 mm de diámetro y 26 mm de profundidad en los puntos marcados e inserte los tacos. / Praticare 2 fori con un diametro di 7 mm e una profondità di 26 mm nei punti contrassegnati e inserire i tasselli. / Boor 2 gaten met een diameter van 7 mm en een diepte van 26 mm op de gemarkeerde plaatsen en breng de muurpluggen aan.

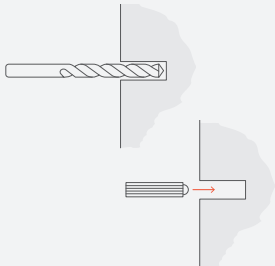

2.6 Prepare the wire by guiding it through the slots at the back of the mount. Leave enough wire between the camera and the mount (approximately 5cm is recommended).

Préparez le câble en le faisant passer dans les fentes situées à l'arrière du support. Laissez suffisamment de fil entre l'appareil photo et le support (environ 5 cm sont recommandés). / Bereiten Sie das Kabel vor, indem Sie es durch die Schlitzlöcher auf der Rückseite der Halterung führen. Lassen Sie genügend Kabel zwischen der Kamera und der Halterung (empfohlen werden etwa 5 cm). / Prepare el cable pasándolo por las ranuras de la parte posterior del soporte. Deje suficiente cable entre la cámara y el soporte (se recomiendan unos 5 cm). / Preparare il cavo facendolo passare attraverso le fessure sul retro del supporto. Lasciare una quantità sufficiente di filo tra la telecamera e il supporto (si consiglia di lasciare circa 5 cm). / Bereid de draad voor door deze door de sleuven aan de achterkant van de steun te leiden. Laat voldoende draad tussen de camera en de steun (ongeveer 5 cm wordt aanbevolen).

2.7 Screw the mount in place with the regular screws.

Préparez le câble en le faisant passer dans les fentes situées à l'arrière du support. Laissez suffisamment de fil entre l'appareil photo et le support (environ 5 cm sont recommandés). / Bereiten Sie das Kabel vor, indem Sie es durch die Schlitzlöcher auf der Rückseite der Halterung führen. Lassen Sie genügend Kabel zwischen der Kamera und der Halterung (empfohlen werden etwa 5 cm). / Prepare el cable pasándolo por las ranuras de la parte posterior del soporte. Deje suficiente cable entre la cámara y el soporte (se recomiendan unos 5 cm). / Preparare il cavo facendolo passare attraverso le fessure sul retro del supporto. Lasciare una quantità sufficiente di filo tra la telecamera e il supporto (si consiglia di lasciare circa 5 cm). / Bereid de draad voor door deze door de sleuven aan de achterkant van de steun te leiden. Laat voldoende draad tussen de camera en de steun (ongeveer 5 cm wordt aanbevolen).

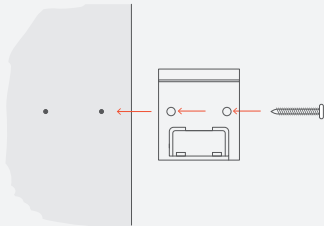

2.8 Place the camera on the mount.

Placez l'appareil photo sur la monture. / Setzen Sie die Kamera auf die Halterung. / Coloque la cámara en el soporte. / Posizionare la fotocamera sul supporto. / Plaats de camera op de steun.

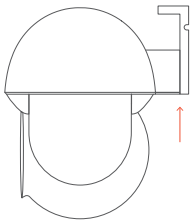

2.9 Lock the camera by screwing the 2 small screws into the holes on the bottom of the camera.

Verrouillez l'appareil en vissant les deux petites vis dans les trous situés sous l'appareil. / Verriegeln Sie die Kamera, indem Sie die 2 kleinen Schrauben in die Löcher auf der Unterseite der Kamera schrauben. / Bloquee la cámara atornillando las 2 tornillos pequeños en los orificios de la parte inferior de la cámara. / Bloccare la fotocamera avvitando le 2 piccole viti nei fori sul fondo della fotocamera. / Vergrendel de camera door de 2 kleine schroeven in de gaten aan de onderkant van de camera te schroeven.

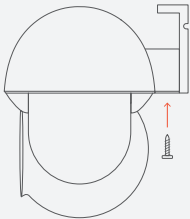

Optional: if you want you can use the included cable clips and screws to fix the cable to a wall or ceiling as shown in the illustrations.

Facoltatif: si vous le souhaitez, vous pouvez utiliser les clips de câble et les vis fournis pour fixer le câble au mur ou au plafond, comme indiqué sur les illustrations.

Optional: Wenn Sie möchten, können Sie die mitgelieferten Kabelklammern und Schrauben verwenden, um das Kabel an einer Wand oder Decke zu befestigen, wie in den Abbildungen gezeigt.

Opcional: si lo deseas, puedes utilizar los clips y tornillos incluidos para fijar el cable a la pared o al techo, como se muestra en las ilustraciones.

Opzionale: se si desidera, è possibile utilizzare i fermacavi e le viti in dotazione per fissare il cavo alla parete o al soffitto, come mostrato nelle illustrazioni.

Optioneel: als je wilt kun je de meegeleverde kabelklammen en schroeven gebruiken om de kabel aan een muur of plafond te bevestigen, zoals aangegeven in de illustraties.

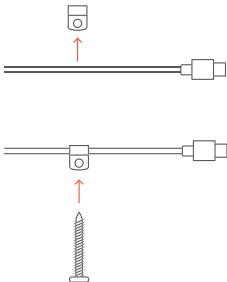

3. Connect to Google and Alexa optional

The Pan & Tilt Cam is compatible with Google Assistant and Amazon Alexa speakers. Check out our installation guides and instruction videos to learn how to connect them.



Do you want to stream camera footage from the Pan & Tilt Cam to the Google Nest Hub or Amazon Echo Show? Activate this feature at hombli.com/activate

Connectez-vous à Google et Alexa (facultatif)

La Hombli Pan & Tilt Cam est compatible avec les locuteurs de Google Assistant et Amazon Alexa. Consultez les guides d'installation et les vidéos explicatives sur notre site web pour savoir comment procéder. Vous souhaitez diffuser des images de la Pan & Tilt Cam sur Google Nest Hub ou Amazon Echo Show ? Activez cette fonction via

hombli.com/activate

Verbinden Sie sich mit Google und Alexa (optional)

Die Hombli Pan & Tilt Cam ist kompatibel mit Google Assistant und Amazon Alexa Smart-Lautsprechern. Sehen Sie sich unsere Anleitungen zur Einrichtung und die entsprechenden Anleitungsvideos an, um zu sehen, wie dies funktioniert. Möchten Sie die Kameraaufnahmen der Pan & Tilt Cam zu einem Google Nest Hub oder Amazon Echo Show streamen? Aktivieren Sie dies via

hombli.com/activate

Conéctate a Google y Alexa (opcional)

Hombli Pan & Tilt Cam es compatible con los altavoces de Google Assistant y de Amazon Alexa. Consulte nuestros guías de instalación y nuestros tutoriales para saber cómo conectarlos. ¿Quiere transmitir las vídeos de la cámara de su Pan & Tilt Cam a Google Nest Hub o Amazon Echo Show? Activa esa función aquí

hombli.com/activate

Connetti ti a Google e Alexa (opzionale)

Hombli Pan & Tilt Cam è compatibile con gli speaker di Google Assistant e Amazon Alexa. Consulta le nostre guide all'installazione e i nostri video tutorial per scoprire come connetterli. Vuoi trasmettere in streaming i filmati della telecamera della Pan & Tilt Cam a Google Nest Hub o Amazon Echo Show? Attiva la funzione qui

hombli.com/activate

Verbinden met Google en Alexa (optioneel)

De Hombli Pan & Tilt Cam is compatibel met Google Assistant en Amazon Alexa speakers. Check de installatiegidsen en instructievideo's op onze website om te zien hoe je dit doet. Wijje camerabeelden van de Pan & Tilt Cam streamen naar de Google Nest Hub of Amazon Echo Show? Activeer dit via

Activate Page: hombli.com/activate



4. Local and cloud storage optional

It is possible to insert a microSD Card of up to 256GB in the camera to locally store your automated recordings. This will enable you to play them back. Alternatively, you can use the cloud storage feature. You can find this in the Homblí app at the camera screen. Simply follow the steps in the app to activate it.

Stockage local et le cloud (facultatif)

Il est possible d'insérer une carte microSD d'une capacité maximale de 256 Go dans la caméra pour stocker localement vos enregistrements automatisés. Vous pouvez ainsi les lire. Vous pouvez également utiliser la fonction de stockage dans le nuage. Vous la trouverez dans l'application Homblí sur l'écran de la caméra. Suivez simplement les étapes de l'application pour l'activer.

Lokaler und Cloud-Speicher (optional)

Es ist möglich, eine microSD-Karte mit bis zu 256 GB in die Kamera einzulegen, um Ihre automatischen Aufnahmen lokal zu speichern. So können Sie sie wiedergeben. Alternativ können Sie auch die Cloud-Speicherfunktion nutzen. Diese finden Sie in der Homblí App auf dem Kamerabildschirm. Folgen Sie einfach den Schritten in der App, um sie zu aktivieren.

Almacenamiento local y en la nube (opcional)

Es posible insertar una tarjeta microSD de hasta 256 GB en la cámara para almacenar localmente sus grabaciones automatizadas. Esto te permitirá reproducirlas. Alternativamente, puedes utilizar la función de almacenamiento en la nube. La encontrarás en la aplicación Homblí, en la pantalla de la cámara. Simplemente sigue los pasos de la aplicación para activarla.

Archiviazione locale e cloud (opzionale)

È possibile inserire una scheda microSD (fino a 256 GB) nella fotocamera per memorizzare localmente le registrazioni automatizzate. Ciò ti consentirà di riprodurle. In alternativa, è possibile utilizzare la funzione di archiviazione cloud. Puoi trovarla nell'app Homblí sullo schermo della fotocamera. Segui semplicemente i passaggi nell'app per attivarla.

Lokale en cloudopslag (optioneel)

Het is mogelijk om een microSD-kaart van maximaal 256 GB in de camera te plaatsen om je geautomatiseerde opnames lokaal op te slaan. Zo kun je ze afspelen. Je kunt ook de cloudopslagfunctie gebruiken. Je vindt deze in de Homblí app op het camera-scherm. Volg gewoon de stappen in de app om het te activeren.

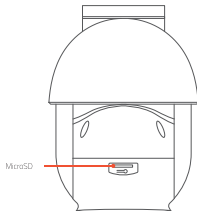

5. Maintenance

You can clean the camera by using a damp soft cloth and mild cleaning agent to wipe it down. Especially cleaning the front will make certain that you will always have a clear image.

Entretien

Vous pouvez nettoyer l'appareil photo à l'aide d'un chiffon doux humide et d'un produit de nettoyage doux. En nettoyant particulièrement la face avant, vous vous assurez de toujours avoir une image claire.

Wartung

Sie können die Kamera mit einem feuchten, weichen Tuch und einem milden Reinigungsmittel abwischen. Vor allem die Reinigung der Vorderseite sorgt dafür, dass Sie immer ein klares Bild haben werden.

Mantenimiento

Puedes limpiar la cámara con un paño suave humedecido y un producto de limpieza suave. Limpiar especialmente la parte frontal te asegurará que siempre tendrás una imagen nítida.

Manutenzione

È possibile pulire la fotocamera utilizzando un panno morbido umido e un detergente delicato. La pulizia della parte anteriore, in particolare, consentirà di avere sempre un'immagine nitida.

Onderhoud

Je kan de camera schoonmaken met een vochtige zachte doek en een mild schoonmaakmiddel. Vooral het schoonmaken van de voorkant zorgt ervoor dat je altijd een helder beeld hebt.

6. Troubleshooting

Many problems can be solved by resetting the camera and connecting it to the Hombl app again. Reset the camera by pressing the button underneath the silicone flap of the camera for 5 seconds. The camera will make a sound to confirm the reset.

Do you have any further questions about the Hombl Pan & Tilt Cam or are you running into some issues? Then you can find answers to frequently asked questions and other issues in our online guides at support.hombl.com

Dépannage

De nombreux problèmes peuvent être résolus en réinitialisant l'appareil photo et en le connectant à nouveau à l'application Hombl. Réinitialisez la caméra en appuyant sur le bouton situé sous le rabat en silicone de la caméra pendant 5 secondes. L'appareil photo émet un son pour confirmer la réinitialisation. Vous avez d'autres questions sur la Hombl Pan & Tilt Cam ou vous rencontrez des problèmes ? Vous trouverez les réponses aux questions les plus fréquentes et à d'autres problèmes dans nos guides en ligne support.hombl.com

Fehlerbehebung

Viele Probleme können durch Zurücksetzen der Kamera und erneutes Verbinden mit der Hombl App gelöst werden. Setze die Kamera zurück, indem du den Knopf unter der Silikonklappe der Kamera für 5 Sekunden drückst. Die Kamera gibt einen Ton von sich, um das Zurücksetzen zu bestätigen. Haben Sie weitere Fragen zur Hombl Pan & Tilt Cam oder sind Sie auf Probleme gestoßen? Dann finden Sie Antworten auf häufig gestellte Fragen und andere Probleme in unseren Online-Anleitungen unter support.hombl.com

Solución de problemas

Muchos problemas pueden solucionarse reiniciando la cámara y conectándola de nuevo a la aplicación Hombl. Reinicia la cámara pulsando el botón situado debajo de la tapa de silicona de la cámara durante 5 segundos. La cámara emitirá un sonido para confirmar el restablecimiento. ¿Tienes más preguntas sobre la Hombl Pan & Tilt Cam o te encuentras con algún problema? Entonces puedes encontrar respuestas a las preguntas más frecuentes y otras cuestiones en nuestras guías en línea en support.hombl.com

Risoluzione dei problemi

Molti problemi possono essere risolti resettando la fotocamera e collegandola nuovamente all'app Hombl. Per resettare la fotocamera, premere per 5 secondi il pulsante posto sotto l'alletta in silicone della fotocamera. La fotocamera emetterà un suono per confermare il reset. Avete altre domande su Hombl Pan & Tilt Cam o avete riscontrato qualche problema? Allora potete trovare le risposte alle domande più frequenti e ad altri problemi nelle nostre guide online su support.hombl.com

Problemen oplossen

Veel problemen kunnen worden opgelost door de camera te resetten en opnieuw te verbinden met de Hombl app. Reset de camera door 5 seconden op de knop onder het siliconen klepje van de camera te drukken. De camera zal een geluid maken om de reset te bevestigen. Heb je nog vragen over de Hombl Pan & Tilt Cam of loop je tegen problemen aan? Dan kun je antwoorden op veelgestelde vragen en andere problemen vinden in onze online guides op support.hombl.com

Support page: support.hombl.com



7. Warnings and safety instructions

Only use this product in the ways described in this manual.

Be aware of the local privacy rules and regulations. Often times it is prohibited to record anything in a public space. Neither is it allowed to record (part of) other people's private property, without their consent.

Do not use the camera below $-20\text{ }^{\circ}\text{C}$ or above $50\text{ }^{\circ}\text{C}$.

Do NOT submerge the camera in water.

Do not alter the camera in any way.

If the product is defective, do not attempt to repair the device yourself. Contact the store where you bought it for advice, or contact us directly via support@hombli.com

Avertissements et consignes de sécurité

Utilisez ce produit que de la manière décrite dans ce manuel.

Tenez compte des règles et réglementations locales en matière de protection de la vie privée. Il est souvent interdit d'enregistrer quoi que ce soit dans un espace public. Il est également interdit d'enregistrer (une partie de) la propriété privée d'autrui sans son consentement.

N'utilisez pas l'appareil photo à une température inférieure à $-20\text{ }^{\circ}\text{C}$ ou supérieure à $50\text{ }^{\circ}\text{C}$.

N'immergez PAS l'appareil photo dans l'eau.

Né modifiez pas l'appareil photo de quelque manière que ce soit.

Si le produit est défectueux, n'essayez pas de le réparer vous-même. Contactez le magasin où vous l'avez acheté pour obtenir des conseils, ou contactez-nous directement via support@hombli.com

Wartungshinweise und Sicherheitshinweise

Verwenden Sie dieses Produkt nur so, wie es in dieser Anleitung beschrieben ist.

Achten Sie auf die örtlichen Datenschutzbestimmungen und -vorschriften. In vielen Fällen ist es verboten, an einem öffentlichen Ort etwas aufzunehmen. Es ist auch nicht erlaubt (Teile) des Privatigentums anderer Personen ohne deren Zustimmung aufzunehmen.

Verwenden Sie die Kamera nicht bei Temperaturen unter $-20\text{ }^{\circ}\text{C}$ oder über $50\text{ }^{\circ}\text{C}$.

Tauchen Sie die Kamera NICHT in Wasser ein.

Verändern Sie die Kamera nicht in irgendeiner Weise.

Wenn das Produkt defekt ist, versuchen Sie nicht, das Gerät selbst zu reparieren. Wenden Sie sich an das Geschäft, in dem Sie es gekauft haben, oder kontaktieren Sie uns direkt über support@hombli.com

Advertencias e instrucciones de seguridad

Utilice este producto únicamente de la forma descrita en este manual.

Tenga en cuenta las normas y reglamentos locales sobre privacidad. A menudo está prohibido grabar cualquier cosa en un espacio público. Tampoco está permitido grabar (parte de) la propiedad privada de otras personas, sin su consentimiento.

No utilice la cámara a temperaturas inferiores a -20°C ni superiores a 50°C .

NO sumerja la cámara en agua.

No modifique la cámara de ninguna manera.

Si el producto está defectuoso, no intente repararlo usted mismo. Póngase en contacto con la tienda donde lo compró para que le asesoren, o contacte directamente con nosotros a través de support@hombli.com.

Avvertenze e istruzioni di sicurezza

Utilizzare questo prodotto solo nei modi descritti in questo manuale.

Essere consapevole delle norme e dei regolamenti locali sulla privacy. Spesso è vietato registrare qualsiasi cosa in uno spazio pubblico. Né è consentito registrare (parte della) proprietà privata di altre persone, senza il loro consenso.

Non utilizzare la fotocamera a temperatura inferiore a -20°C o superiore a 50°C .

NON immergere la fotocamera in acqua.

Non alterare in alcun modo la fotocamera.

Se il prodotto è difettoso, non tentare di riparare il dispositivo da soli. Contatta il negozio dove l'hai acquistato per un consiglio, oppure contattaci direttamente via support@hombli.com.

Woarschuwingen en veiligheidsinstructies

Gebruik dit product alleen zoals beschreven in deze handleiding.

Wees je bewust van de lokale privacyregels en voorschriften. Vaak is het verboden om iets op te nemen in een openbare ruimte. Ook is het niet toegestaan om (een deel van) anderenmans privébezit op te nemen zonder hun toestemming.

Gebruik de camera niet onder -20°C of boven 50°C .

Dompel de camera **NIET** onder water.

Breng geen wijzigingen aan in de camera.

Probeer het apparaat niet zelf te repareren als het defect is. Neem contact op met de winkel waar je het hebt gekocht voor advies, of neem rechtstreeks contact met ons op via support@hombli.com.

8. EU Declaration of Conformity

This device is in compliance with the essential requirements and other relevant provisions of the following EU Directives:

-Directive 2011/65/EU

-Directive 2014/53/EU



A copy of the EU Declaration of Conformity is available at hombli.com/compliance

Wireless RF mode frequency band: 2.412 to 2.484 GHz

Maximum transmitted power: 17 dBm



The WEEE symbol means that a device must be disposed of separately from general household waste. When a device reaches the end of its lifespan, it must be taken to a designated waste collection point for safe disposal or recycling. This conserves natural resources, protects human health and helps the environment. Details for this are defined by the national law of the respective country.

Déclaration de conformité de l'UE

Cet appareil est conforme aux exigences essentielles et aux autres dispositions pertinentes des directives européennes suivantes :

-Directive 2011/65/UE

-Directive 2014/53/UE

Une copie de la déclaration de conformité de l'UE est disponible à l'adresse hombli.com/compliance

Bande de fréquence du mode RF sans fil : 2.412 à 2.484 GHz

Puissance maximale transmise: 17 dBm

Le symbole DEEE signifie qu'un appareil doit être éliminé séparément des déchets ménagers généraux. Lorsqu'un appareil atteint la fin de sa durée de vie, il doit être déposé dans un point de collecte des déchets désigné pour être éliminé ou recyclé en toute sécurité. Cela permet de préserver les ressources naturelles, de protéger la santé humaine et de contribuer à la protection de l'environnement. Les modalités sont définies par la législation nationale du pays concerné.

EU-Konformitätserklärung

Dieses Gerät stimmt mit den grundlegenden Anforderungen und anderen relevanten Bestimmungen der folgenden EU-Richtlinien überein:

-Richtlinie 2011/65/EU

-Richtlinie 2014/53/EU

Eine Kopie der EU-Konformitätserklärung finden Sie unter hombli.com/compliance

Frequenzband für den drahtlosen RF-Modus: 2.412 bis 2.484 GHz

Maximale Sendeleistung: 17 dBm

Das WEEE-Symbol bedeutet, dass ein Gerät getrennt vom allgemeinen Hausmüll entsorgt werden muss. Wenn ein Gerät das Ende seiner Lebensdauer erreicht hat, muss es zur sicheren Entsorgung oder zum Recycling zu einer ausgewiesenen Sammelstelle gebracht werden. Dies schützt die natürlichen Ressourcen, schützt die menschliche Gesundheit und hilft der Umwelt. Die Einzelheiten hierzu sind in den nationalen Gesetzen des jeweiligen Landes festgelegt.

Declaración de conformidad de la UE

Este dispositivo cumple los requisitos esenciales y otras disposiciones pertinentes de los siguientes Directivas de la UE:

-Directiva 2011/65/UE

-Directiva 2014/53/UE

Una copia de la Declaración de Conformidad de la UE está disponible en hombli.com/compliance

Banda de frecuencia del modo RF inalámbrico: 2,412 a 2,484 GHz

Potencia máxima transmitida: 17 dBm

El símbolo RAEE significa que un dispositivo debe desecharse por separado de la basura doméstica general. Cuando un dispositivo llega al final de su vida útil, debe llevarse a un punto de recogida de residuos designado para su eliminación segura o reciclaje. De este modo se conservan los recursos naturales, se protege la salud humana y se ayuda al medio ambiente. Los detalles de respecto lo define la legislación nacional de cada país.

Dichiarazione di conformità UE

Questo dispositivo è conforme ai requisiti essenziali e alle altre disposizioni pertinenti delle seguenti direttive UE:

-Direttiva 2011/65/UE

-Direttiva 2014/53/UE

Una copia della Dichiarazione di conformità UE è disponibile sul sito hombli.com/compliance

Banda di frequenza della modalità RF wireless: da 2,412 a 2,484 GHz

Potenza massima trasmessa: 17 dBm

Il simbolo RAEE indica che un dispositivo deve essere smaltito separatamente dai rifiuti domestici generici. Quando un dispositivo raggiunge la fine del suo ciclo di vita, deve essere portato in un punto di raccolta dei rifiuti designato per lo smaltimento o il riciclaggio sicuro. Questo preserva le risorse naturali, protegge la salute umana e aiuta l'ambiente. I dettagli sono definiti dalla legge nazionale del rispettivo Paese.

EU Conformiteitsverklaring

Dit apparaat voldoet aan de essentiële eisen en andere relevante bepalingen van de volgende EU-richtlijnen:

-Richtlijn 2011/65/EU

-Richtlijn 2014/53/EU

Een kopie van de EU-verklaring van overeenstemming is beschikbaar op hombli.com/compliance

Frequentieband voor draadloze RF-modus: 2,412 tot 2,484 GHz

Maximaal uitgezonden vermogen: 17 dBm

Het WEEE-symbool betekent dat een apparaat apart van het normale huishoudelijke afval moet worden weggegooid. Wanneer een apparaat het einde van zijn levensduur bereikt, moet het naar een aangewezen afvalverzamelpunt worden gebracht voor veilige verwijdering of recycling. Dit spaart natuurlijke hulpbronnen, beschermt de menselijke gezondheid en is goed voor het milieu. De details hiervoor worden bepaald door de nationale wetgeving van het betreffende land.

Works on



Designed by

hombli

For more information go to:
hombli.com/tuya



Hombli is a Dutch brand



@hombli



@homblistart



@homblistart

Hombli © 2024 is
a brand of Avanca
International B.V.

Maanweg 174
2516AB The Hague
The Netherlands

+ 31 702 210 077
support@hombli.com